ECBN 7870

Integrated fridge-freezer with
BioFresh and NoFrost

LIEBHERR

Fully Integrated



Fully Integrated

LIEBHERR

ECBN 7870

Integrated fridge-freezer with
BioFresh and NoFrost

G German
Engineering



← 76 → 203
↑
↓



製品タイプ	ビルトイン専用 / 面材取付タイプ
定格内容積	冷蔵室：248L / BioFresh室：66L 冷凍室：148L
ノイズレベル	39 dB(A)
機器周辺適用外気温	SN-T (+10 °C to +43 °C)
定格電圧/電源	単相 220-240 V / 単相 100V 50/60 Hz
定格電流	1.5 A
外形寸法 (幅×奥行×高さ)	757mm / 610mm / 2027mm
冷蔵室	
ドア収納	ボトルホルダー付きガラス棚・エッグトレイ
インテリアライト	LED照明 (庫内両側壁、BioFresh室)
BioFresh室	Telescopic rails付ドローワー×2 (湿度調整機能付き)
冷凍室	
冷凍性能	フォースター
インテリアライト	LED照明
引き出しの数	Telescopic Rails付ドローワー×2
自動製氷機能	給水接続タイプ
24時間の製氷量目安	1.2 kg
製氷容量	2.7 kg
機能	
通常時のドア吊元 / 吊元交換可否	右 / 交換可能
ドアパッキンの交換	可能

Features



BioFresh

冷蔵室での保存に比べて、さらに鮮度が保持されるバイオフィレッシュ室は長期保存に最適な温度・湿度帯を実現します。バイオフィレッシュ室の中では先進的な技術により0～3°Cの温度帯をキープ、引出しの湿度調整レバーで個別に湿度調整(自動コントロール)が可能です。



DuoCooling

2つの独立した冷却回路が、冷蔵室と冷凍室を正確に温度制御します。冷蔵室と冷凍室との間を空気が循環しないため、臭い移りがなく、保存食品も乾燥しません。



IceMaker

給水接続方式のアイスメーカーは自動で注水・製氷を行います。



NoFrost

急速ファンアシスト、霜取りが不要なフリージングで、食品を長期間にわたって安全に保存できます。NoFrostテクノロジーで、保存容量が大幅に増え、フリーザーは常に霜のない状態に保たれます。

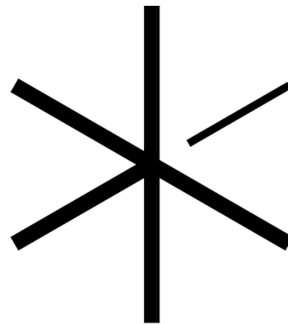

SuperCool

冷蔵室の冷却運転を一時的に最大化する機能です。大量の食品を一度に冷却したいときにお使いいただけます。

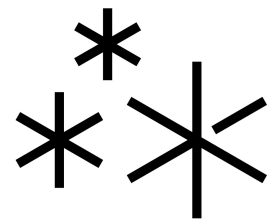

SuperFrost

冷凍室の冷却運転を最大化する機能です。大量の食品を一度に冷凍したいときにお使いいただけます。

Technical drawing

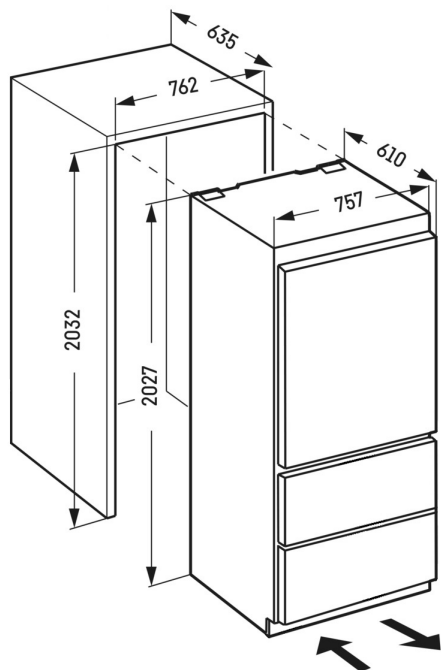

ドア面材 耐荷重

冷蔵庫=最大27kg / 冷凍庫=最大10kg

ドイツLIEBHERR社 Household Appliances 日本輸入総代理店
インタックSPS株式会社

東京都中央区銀座7-13-5 NREG銀座ビル5F (ショールーム: 6F)
TEL: 0120-915-546 (受付時間: 9:30 ~ 17:30 土日・祝日除く)
E-mail: info@intac-sps.co.jp | Web: intac-sps.co.jp/liebherr/