

ビルトイン専用 冷凍庫 - 仕様・外形寸法図	
製品型式	<b>EGN 9171</b>

仕様		
設置方式	ビルトイン	
カラー	グレー	
外形寸法 (mm) 幅×奥行×高さ	450 × 610 × 2126	
製品質量 (Kg)	137.0	
左 : 定格内容積	冷蔵庫	-
	バイオフィレッシュ	-
右 : 有効収納容積 (L)	冷凍室	281 / 218
	合計	281 / 218
通常時のドア吊元 / 交換可否	左 / 可	
定格電圧 (V)	単相 220 - 240	
電源	単相100V 50/60Hz	
昇圧トランス	要 *1	
定格電流 (A)	2.0	
消費電力 (W)	480	
機器周辺適用外気温 (°C)	10 ~ 43	
冷却方式	冷気循環 (間接冷却) 方式	
霜取方式 (冷凍室)	自動方式	
冷媒の種類	R600a	
アイスメーカー 給水二次側接続工事	要*2	

\*1  
- 製品本体とは別途、設置スペースの確保をお願い致します。  
外形寸法 (幅×奥行×高さ) : 135 × 165 × 115mm

\*2  
- 自動製氷機能をご使用される場合は給水接続工事を要します。  
給水設備の詳細については別紙の資料をご確認ください。  
- 付属の給水ホース長さ : 3.0m  
- 冬季凍結の恐れのない場所に据え付けて下さい。  
凍結の恐れのある場所に止むを得ず据え付ける場合は、断熱材、ヒーター追加等の凍結防止対策を施してください。

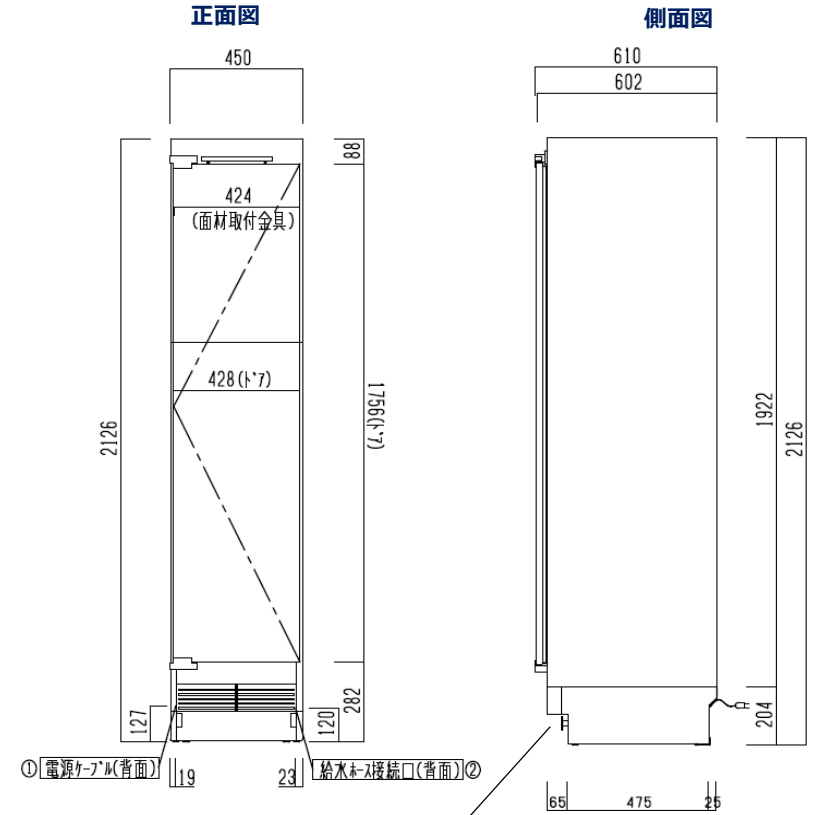
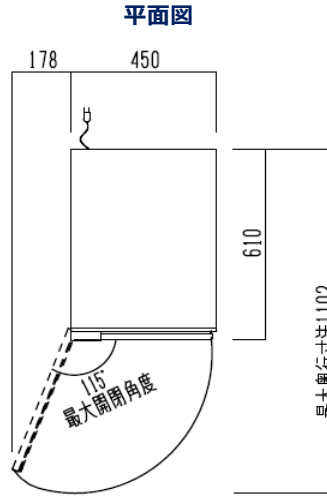

ドアの開閉角度 = 90°で、庫内のトレイ等は引き出し可能です。

- ① 電源コード (背面) : 2.5m
- ② アイスメーカー 給水接続口 (背面) : G 1/4 オスネジ

※注 : 幅木材の取付面は本体底部の面から20mm前面にあります。  
取付面の前後位置の調整幅は40mmです。

### 【重要】

#### ビルトイン専用機器です。

- 設置に際しては専用のキャビネットをご用意ください。
- ドアの面材、及びハンドルは付属されておりません。

詳細は別紙の“設置マニュアル” / “Design Planning Guide” をご参照ください。

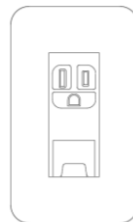

#### < 一次側 電源設備 >

1. 定格 15A 以上、単相 100V の専用回路を設けて下さい。
2. アースターミナル付接地コンセントを設けて下さい。

コンセント 相当品 - パナソニック電工 品番 : WN1131

アイスメーカー (自動製氷) 仕様	
給水圧力 (MPa)	0.28 ~ 0.62
アイストレイ 容量 (Kg)	1.8
24時間にできる氷の平均量 (Kg)	1.6